

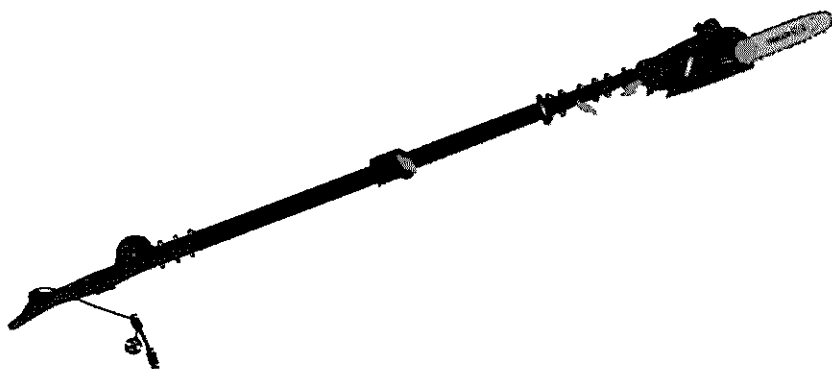

SEBR850



FR ELAGUEUSE ELECTRIQUE A RALLONGE
Manuel d'instructions et d'utilisation

EN ELECTRICAL TELESCOPIC PRUNING SAW
User and maintenance manual

IT POTATORE ELETTRICO AD ASTA
Manuale di istruzioni e di manutenzione

DE ELEKTRO-HOCH-ENTASTER
Bedienungs- und Wartungsanleitung

ES PODADORA ELECTRICA CON TUBO TELESCOPICO
Manual de Instrucciones y Mantenimiento





Fig. 9

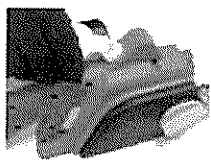

Fig. 10

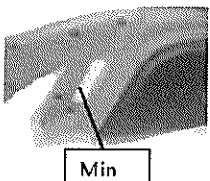

Fig. 11

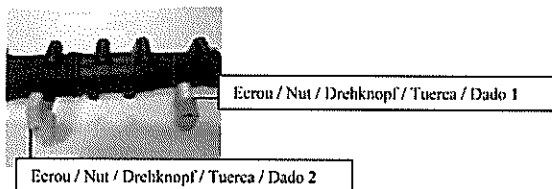

Fig. 12

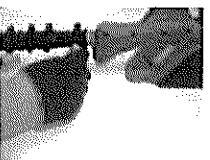

Fig. 13

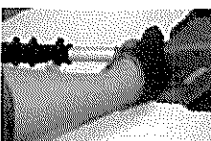

Fig. 14



Fig. 15

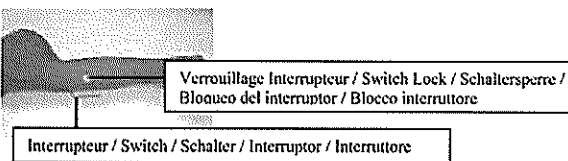

Fig. 16



Fig. 18



Fig. 19



AVERTISSEMENT:

Lire et assimiler ce manuel avant d'assembler ou d'utiliser ce produit.
Une utilisation incorrecte du produit pourrait causer de graves blessures et des dommages.

Conserver ce manuel pour pouvoir le consulter ultérieurement.



WARNING:

Carefully read this instruction manual before operating this appliance.
Incorrect operation may cause injury and/or damages.
Please keep this manual for future reference.



AVVERTENZA:

Leggere attentamente questo manuale di istruzioni prima di utilizzare l'attrezzo.
Il funzionamento non corretto può causare lesioni e/o danni.
Conservare il presente manuale per futuri consulti.



ACHTUNG:

Vor Gebrauch des Gerätes müssen Sie diese Bedienungsanleitung sorgfältig
gelesen und verstanden haben.
Falscher Gebrauch kann zu Verletzungen und/oder Geräteschäden führen.
Diese Anleitung bitte sorgfältig aufbewahren.



ADVERTENCIA:

Lea atentamente este manual de instrucciones antes de utilizar este aparato.
El uso incorrecto puede ser la causa de lesiones y/o daños.
Guarde este manual para futuras consultas.

Sommaire du Mode d'Emploi de l'Elagueuse Electrique à Rallonge

- I. Nomenclature
- II. Caractéristiques techniques
- III. Consignes de sécurité
- IV. Mise en route
- V. Utilisation
- VI. Nettoyage, entretien et remisage

I. NOMENCLATURE PRODUIT

1. Guide-chaîne
2. Chaîne de scie
3. Bouton de guide-chaîne
4. Bouchon d'huile
5. Rallonge intérieure 1
6. Rallonge intérieure 2
7. Écrou 1
8. Écrou 2
9. Protège-mains
10. Zone de préhension
11. Bandoulière
12. Écrou 3
13. Verrou d'interrupteur à gâchette
14. Interrupteur à gâchette
15. Cordon d'alimentation
16. Fourreau de guide-chaîne

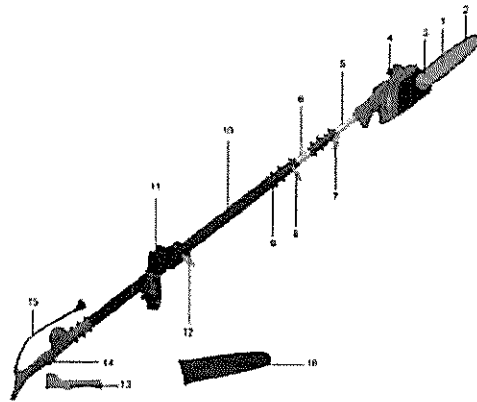

II. CARACTERISTIQUES TECHNIQUES

Description	Elagueuse Electrique à Rallonge
Tension nominale	230 V ~ 50 Hz
Puissance absorbée	850 W
Vitesse de la chaîne	11 m/s
Longueur de coupe	203 mm
Poids net	4,5 kg
Niveau de pression acoustique.....	90 dB
Niveau de puissance acoustique	104 dB
Vibration	1,0 m/s ²

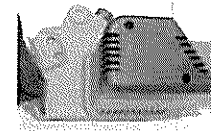

Fig. 1

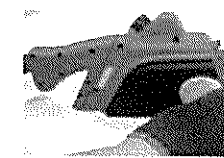

Fig. 2

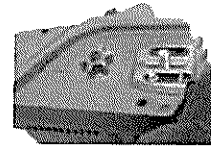
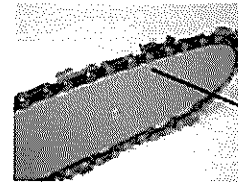

Fig. 3



Fig. 4



Bords tranchants;
Chain Cutting edges;
Schneiden;
Bordes cortantes;
hordi di tagliare

Fig. 4.1



Fig. 5



Fig. 6

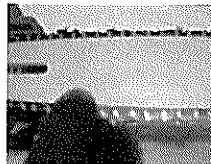

Fig. 7



Fig. 8



Fig. 20



Fig. 21

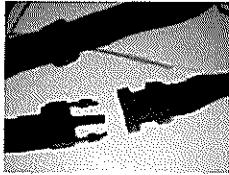

Fig. 22

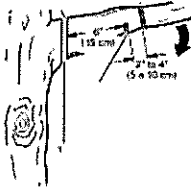













Fig. 23

Symboles

-  Ne pas exposer aux intempéries (ex. : à la pluie, à la neige...)
Ne pas utiliser par temps d'intempéries (vent, pluie, neige...)
-  Signale un risque de blessures graves voire mortelles ou de détérioration de l'outil en cas de non respect des consignes
-  Lire le mode d'emploi.
-  Porter un casque de protection.
Porter des protections auditives et oculaires
-  Porter des gants de protection.
-  Porter des chaussures de protection à semelles antidérapantes.
-  Faire éloigner toute personne ou animal d'au moins 10m avant de mettre en marche et d'utiliser le produit.
Ne pas utiliser à proximité de lignes électriques.
-  Attention ! Utilisez ce produit uniquement dans des lieux où toutes les pièces de l'outil se trouvent à une distance minimum de 10m de lignes électriques (ou autres câbles) aériennes.
-  Ne jamais se positionner sous la branche en cours de coupe.
-  Risque de projection de débris ou objets.
-  Débrancher du secteur immédiatement si le cordon d'alimentation est endommagé.
-  Les produits électriques usagés ne doivent pas être jetés avec les déchets ménagers. Déposer l'appareil en fin de vie à la déchetterie ou au centre de recyclage le plus proche. Demander conseil aux autorités locales ou à votre déchetterie locale.

III. CONSIGNES DE SÉCURITÉ

Avant d'utiliser l'élagueuse à rallonge, veuillez lire et assimiler l'ensemble des consignes de sécurité.

AVERTISSEMENT :

Lors de l'utilisation d'une élagueuse électrique à rallonge, il convient de toujours suivre les précautions fondamentales de sécurité afin de réduire le risque d'incendie, de choc électrique et de blessures, en respectant notamment les consignes suivantes :

LIRE TOUTES LES INSTRUCTIONS

Veillez à lire et assimiler l'ensemble des consignes importantes de sécurité.

Une utilisation incorrecte de l'élagieuse à rallonge peut causer des blessures graves voire mortelles par incendie, choc électrique, contact corporel avec la chaîne en mouvement ou chute de bois.

AVANT D'UTILISER L'ÉLAGUEUSE

Lisez et assimilez le manuel de l'élagieuse à rallonge avant de l'utiliser.

Restez vigilants à ce que vous faites. Agissez avec bon sens.

N'utilisez pas l'élagieuse à rallonge si vous êtes fatigué.

Utilisez l'élagieuse à rallonge uniquement pour couper du bois.

Ne l'utilisez pas à des fins pour lesquelles elle n'est pas prévue.

Ne l'utilisez pas pour couper autre chose que du bois.

L'appareil ne doit pas être laissé à la portée des enfants ou dans l'environnement des enfants.

Ne laissez jamais des enfants l'utiliser. Il convient de surveiller les enfants pour s'assurer qu'ils ne jouent pas avec l'appareil.

Seuls des adultes ayant reçu des instructions adéquates doivent utiliser l'élagieuse à rallonge

Cet appareil n'est pas prévu pour être utilisé par des personnes (y compris les enfants) dont les capacités physiques, sensorielles ou mentales sont réduites, ou des personnes dénuées d'expérience ou de connaissance, sauf si elles ont pu bénéficier, par l'intermédiaire d'une personne responsable de leur sécurité, d'une surveillance ou d'instructions préalables concernant l'utilisation de l'appareil

Utilisez uniquement la tension électrique indiquée sur la plaque signalétique de l'élagieuse à rallonge.

Utilisez uniquement des cordons prolongateurs étiquetés pour un usage extérieur. Consultez les impératifs concernant les rallonges au chapitre *Utilisation*.

N'utilisez pas l'élagieuse à rallonge :

- Si vous êtes sous l'influence de l'alcool, de médicaments ou de drogues.
 - Par temps de pluie, dans un environnement humide ou dans des endroits mouillés.
 - En présence de liquides ou de gaz fortement inflammables.
 - Si l'élagieuse à rallonge est endommagée, mal réglée ou si elle n'est pas entièrement et solidement assemblée.
 - Si la gâchette ne permet pas de faire fonctionner et d'arrêter l'élagieuse à rallonge. La chaîne doit s'immobiliser lorsque vous lâchez la gâchette.
- Faites remplacer l'interrupteur défectueux par un centre d'entretien agréé.
- À la hâte.
 - En étant juché sur un arbre ou sur une échelle.
 - En grimpant sur le bras d'un engin, un godet ou une nacelle.
 - Par vent fort ou sous une tempête.

Portez les équipements de sécurité suivants lorsque vous utilisez l'élagieuse à rallonge :

- Des gants de travail (portez des gants en caoutchouc lorsque vous travaillez à l'extérieur)
- Des chaussures de protection à embout en acier avec semelles antidérapantes

- Des protections oculaires : lunettes de sécurité, masque ou visière par exemple
- Un casque de sécurité
- Des protections auditives (bouchons d'oreilles ou des coquilles antibruit)
- Une protection pour maintenir les cheveux longs
- Un masque de protection (écran facial ou un masque anti poussière ; si vous travaillez dans un environnement poussiéreux)

Avant de couper, vérifiez toujours que les conditions suivantes sont remplies :

- portez des vêtements ajustés lorsque vous utilisez l'élagueuse à rallonge.
- ne portez pas de vêtements amples ni de bijoux. Ils risqueraient d'être happés par la chaîne de scie en mouvement.
- votre zone de travail est dégagée
- vous êtes sur des appuis sûrs
- dégagement planifié pour éviter la chute de branches maîtresses
- examinez l'arbre avant de l'ébrancher. Prévoir l'espace nécessaire pour que les branches tombent librement au sol.
- N'utilisez pas votre élagueuse à rallonge pour abattre de jeunes arbres.

PENDANT L'UTILISATION DE L'ÉLAGUEUSE À RALLONGE

Restez vigilant. Agissez avec bon sens lorsque vous utilisez l'appareil.

Gardez l'espace de travail propre. Les espaces encombrés sont source de blessures.

Faites attention au cordon prolongateur lorsque vous utilisez l'élagueuse à rallonge. Veillez à ne pas trébucher sur le cordon. Gardez le cordon loin de la chaîne et de l'utilisateur en toutes circonstances.

Gardez les enfants, les animaux et les spectateurs à bonne distance de l'élagueuse à rallonge et du cordon prolongateur. Seul l'utilisateur de l'élagueuse à rallonge doit se trouver dans la zone de travail.

N'utilisez pas l'élagueuse à rallonge pour couper des arbres abattus.

Ne l'utilisez pas à proximité de lignes électriques. Restez au moins à 3 mètres des lignes électriques.

Tenez fermement l'élagueuse à rallonge - une main sur la gâchette, l'autre sur la rallonge.

Avant de démarrer l'élagueuse à rallonge, assurez-vous que la chaîne ne touche rien.

Évitez les objets tels que tuyaux, clôtures et poteaux métalliques.

Gardez toutes les parties de votre corps à distance de la chaîne lorsque l'élagueuse à rallonge fonctionne.

Ne forcez pas sur l'élagueuse en coupant. Exercez une légère pression. Elle fonctionnera mieux et de manière plus sûre à la vitesse pour laquelle elle est prévue.

Lorsque vous coupez une branche maîtresse tendue, faites preuve d'une prudence extrême. Méfiez-vous du retour du bois. Lorsque le bois perd sa tension, la branche peut revenir et frapper l'utilisateur, provoquant des blessures graves voire mortelles.

Ne coupez pas les petits buissons et jeunes arbres avec l'élagueuse sur rallonge. De minces détritiques peuvent se coincer dans la chaîne et venir vous fouetter. Ceci pourrait également vous déséquilibrer.

Déplacer et transporter l'élagueuse à rallonge d'un endroit à l'autre :

- Lorsque l'appareil est débranché
- En tenant la rallonge au point d'équilibre (à proximité de la scie)
- Avec le guide-chaîne et la chaîne à l'arrière

EFFET DE REcul

AVERTISSEMENT :

Un effet recul peut se produire lorsque le nez ou la pointe du guide-chaîne touche un objet ou lorsque le bois se referme et pince la chaîne de scie dans la coupe.

Dans certains cas, un contact de la pointe peut provoquer une vive réaction de recul, éjectant le guide-chaîne vers le haut et en direction de l'utilisateur.

Le pincement de la chaîne de scie le long du bord supérieur du guide-chaîne peut repousser le guide-chaîne rapidement vers l'utilisateur.

L'une ou l'autre de ces réactions peut faire perdre le contrôle de l'élagueuse à rallonge, ce qui pourrait représenter un danger de blessures graves pour l'utilisateur.

Dispositifs de sécurité anti-recul présent sur le produit :

Cette élagueuse à rallonge est équipée d'une chaîne à deux maillons de liaison intercalés entre les gouges, et d'un guide-chaîne anti-recul.

Ces deux éléments réduisent le risque de recul, mais ne l'éliminent pas entièrement.

Travaillez à deux mains : une main sur la gâchette et l'autre sur la rallonge.

Tenez fermement l'appareil. Les pouces et les doigts doivent se refermer autour de la gâchette et de la rallonge.

Gardez tous les éléments de sécurité en place sur l'élagueuse à rallonge.

Assurez-vous qu'ils fonctionnent correctement.

Ne présumez pas de vos forces et n'allongez pas les bras au-dessus de la hauteur des épaules.

Gardez des appuis solides et un bon équilibre en toutes circonstances.

N'essayez jamais de couper deux branches ou plus en même temps.

Coupez les branches une à une.

N'enfouissez pas le nez du guide-chaîne et n'essayez pas de faire une coupe plongeante (perçage dans le bois en utilisant le nez du guide-chaîne).

Surveillez les mouvements du bois ou autres forces susceptibles de pincer la chaîne.

Faites preuve d'une prudence extrême lorsque vous reprenez une coupe précédente.

Utilisez la chaîne anti-recul et le guide-chaîne fourni avec l'élagueuse à rallonge. Utilisez uniquement les pièces de rechange énumérées dans la nomenclature de l'élagueuse à rallonge.

N'utilisez jamais une chaîne émoussée ou distendue. Gardez la chaîne affûtée et bien tendue.

PRÉCAUTIONS À PRENDRE POUR L'ÉLAGAGE

Ne vous tenez jamais directement en dessous de la branche maîtresse que vous êtes en train d'élaguer.

Positionnez-vous toujours à l'écart de la zone de chute des débris.

Ne vous tenez jamais sur une échelle ou autre type de support instable lorsque vous utilisez l'élagueuse à rallonge.

Utilisez toujours vos deux mains pour faire fonctionner l'élagueuse à rallonge.

Maintenez une pression ferme et constante sur l'élagueuse à rallonge en coupant, mais n'essayez pas de couper des branches maîtresses dont le diamètre dépasse la longueur du guide-chaîne.

Gardez les autres personnes à l'écart de la scie de l'élagueuse à rallonge et à distance de sécurité de la zone de travail.

N'utilisez pas l'élagueuse à rallonge près d'un câble, d'une ligne électrique ou d'une ligne téléphonique. Restez à une distance minimale de 3 mètres de toutes les lignes électriques.

IV. MISE EN ROUTE

DÉBALLAGE

Retirez tous les articles du carton.

Vérifiez qu'aucun article ne présente de dégâts de transport.

Si vous constatez des dégâts ou s'il manque une pièce quelconque, informez-en le vendeur chez qui vous avez acheté l'élagueuse à rallonge.

ACCESSOIRES

L'élagueuse sur rallonge est livrée avec les accessoires suivants :

Chaîne de scie 1 pièce

Guide-chaîne 1 pièce

Clé à six pans 1 pièce

Flacon d'huile 1 pièce

Attache pour câble 1 pièce

Fourreau de guide-chaîne 1 pièce

Bandoulière 1 pièce

MONTAGE DE L'ÉLAGUEUSE à RALLONGE

1. Sortez la clé à six pans (hexagonale) du carter arrière de l'élagueuse. (Voir fig. 1)
2. Desserrez le bouton du guide-chaîne et retirez le couvercle du pignon. (Voir fig. 2)
3. Desserrez le boulon du guide-chaîne avec la clé à six pans. (Voir fig. 3)
4. Placez la chaîne le long de la rainure supérieure et autour du nez du guide-chaîne en veillant à orienter les tranchants de la chaîne dans la bonne direction. Positionnez la chaîne de façon à ce que les tranchants sur le dessus du guide soient orientés vers le nez du guide. (Voir fig. 4 et 4-1)

Attention : Ne placez pas la chaîne sur la scie en l'orientant vers l'arrière.

Si la chaîne est à l'envers, la scie va vibrer dangereusement et ne coupera pas.

5. Posez le guide-chaîne sur le corps de la scie. Placez la fente centrale du guide-chaîne sur le boulon. Passez la chaîne autour du pignon d'entraînement. (Voir fig. 5)
6. Serrez le boulon du guide-chaîne avec la clé à six pans (hexagonale). (Voir fig. 6)

7. Réglez la tension de la chaîne de scie.

Suivez les étapes du paragraphe RÉGLAGE DE LA TENSION DE LA CHAÎNE.

Chaîne correctement tendue : voir fig. 7.

8. Fermez le couvercle du pignon et serrez le bouton du guide-chaîne. (Voir fig. 8)

9. Ouvrez le bouchon d'huile et versez l'huile dans le réservoir en veillant à ce que le niveau dépasse le repère « Min » sur le carter. (Voir fig. 9, 10 et 11)

RÉGLAGE DE LA LONGUEUR DE LA RALLONGE

L'élagueuse à rallonge est munie d'un ensemble de rallonges télescopiques qui pourront être allongée de 1,70 m (entièrement rentrée) à 2,70 m (entièrement allongée).

Les deux rallonges intérieures peuvent être rentrées ou allongées. Les écrous d'accouplement servent à maintenir la rallonge en position à n'importe quelle longueur.

Pour allonger la rallonge, tournez l'écrou 1 en sens inverse des aiguilles d'une montre.

La rallonge coulisse alors librement. (Voir fig. 12 et 13)

Tirez le tronçon de rallonge intérieure à la longueur voulue (voir fig. 14).

Pour bloquer la rallonge en position, tournez l'écrou à la main dans le sens des aiguilles d'une montre jusqu'à ce qu'il soit fermement serré. (Voir fig. 15)

Si l'allongement maximum de la rallonge intérieure 1 ne vous convient pas, vous pourrez aussi allonger la rallonge intérieure 2 en suivant les étapes décrites ci-dessus.

RÉGLAGE DE LA POSITION DE LA BANDOULIÈRE

L'élagueuse à rallonge possède une bandoulière qui facilite son utilisation.

Vous pourrez régler sa position en suivant les étapes ci-dessous.

1. Tournez l'écrou 3 en sens inverse des aiguilles d'une montre. La bandoulière coulisse alors librement. (Voir fig. 18)

2. Tirez la bandoulière dans la position voulue. (Voir fig. 19)

3. Tournez l'écrou 3 dans le sens des aiguilles d'une montre et serrez-le. (Voir fig. 20)

4. Appuyez sur la fixation pour la détacher. (Voir fig. 21)

5. Introduisez la fixation de droite dans celle de gauche pour boucler la bandoulière. (Voir fig. 22)

V. UTILISATION

CORDONS PROLONGATEURS

Utilisez des cordons prolongateurs adaptés à cette élagueuse à rallonge.

Utilisez uniquement des cordons prolongateurs étiquetés pour un usage extérieur.

Utilisez un cordon correctement dimensionné avec cette élagueuse à rallonge.

Le cordon doit être assez fort pour porter le courant nécessaire.

Un cordon sous dimensionné provoquera une chute de tension au niveau de l'élagueuse à rallonge. L'élagueuse à rallonge perdra de la puissance et surchauffera.

Gardez le cordon à l'écart de la zone de coupe. Assurez-vous que le cordon ne s'accroche pas aux branches ou aux morceaux de bois pendant la coupe. Vérifiez souvent les cordons. Remplacez les cordons endommagés.

Le cordon prolongateur peut se détacher du cordon de l'appareil en cours d'utilisation. Pour éviter cela, faites un nœud avec les deux cordons.

RÉGLAGE DE LA TENSION DE LA CHAÎNE

AVERTISSEMENT :

Débranchez l'élagueuse à rallonge du secteur avant de procéder au réglage de la chaîne de scie.

AVERTISSEMENT :

Les tranchants de la chaîne sont coupants. Portez des gants de protection lorsque vous manipulez la chaîne.

AVERTISSEMENT :

Gardez toujours une tension de chaîne appropriée. Une chaîne détendue augmente le risque de recul. Elle peut sauter de la rainure du guide-chaîne. Ceci peut blesser l'utilisateur et endommager la chaîne. Une chaîne détendue provoquera une usure rapide de la chaîne, du guide-chaîne et du pignon.

Note : la tension de la chaîne de scie est pré-réglée en usine. Une chaîne neuve va s'étirer. Vérifiez la chaîne neuve après les quelques premières minutes d'utilisation.

Débrancher le produit de la prise de courant.

Laissez la chaîne refroidir. Réglez la tension de la chaîne.

Avant de procéder au réglage de la chaîne, desserrez le bouton du guide-chaîne, en vérifiant qu'il est possible de le desserrer à la main.

Utilisez la clé à six pans pour serrer la vis du guide-chaîne. (Voir fig. 6)

Lorsque la tension de la chaîne est correcte, resserrez fermement le bouton du guide-chaîne. Sinon, le guide va bouger et la chaîne va se détendre, ce qui augmente le risque de recul. Ceci peut également endommager l'élagueuse à rallonge.

COUPE AVEC L'ÉLAGUEUSE à RALLONGE

Branchez l'élagueuse à rallonge sur un cordon prolongateur si nécessaire. Branchez le cordon prolongateur sur secteur.

Utilisez vos deux mains pour tenir l'élagueuse à rallonge. Utilisez uniquement les zones de préhension prévues à cet effet lorsque vous faites fonctionner l'élagueuse à rallonge. Tenez fermement l'appareil. Les pouces et les doigts doivent se refermer autour de la poignée et de la rallonge.

Vérifiez que vos appuis sont fermes. Écartez les pieds. Répartissez votre poids de manière égale sur vos deux pieds.

Lorsque vous êtes prêt à couper, appuyez sur le verrou de l'interrupteur à gâchette et pressez la gâchette (voir fig. 16). Ceci met l'élagueuse à rallonge en fonctionnement.

Relâchez l'interrupteur à gâchette pour arrêter l'élagueuse à rallonge. Assurez-vous que l'appareil fonctionne à la vitesse maximale avant d'entamer une coupe.

Lorsque vous entamez une coupe, placez la chaîne contre le bois. Maintenez l'élagueuse à rallonge fermement en place pour éviter les éventuelles secousses ou un patinage (mouvement latéral) de l'élagueuse.

Guidez l'élagueuse à rallonge avec une légère pression. Ne forcez pas. Ceci surchargerait le moteur et risquerait de le détruire. Il fonctionnera mieux et de manière plus sûre à la vitesse pour laquelle il est prévu.

Retirez l'élagueuse à rallonge de la coupe en la laissant tourner à la vitesse maximale. Arrêtez l'élagueuse en relâchant la gâchette.

Assurez-vous que la chaîne s'est immobilisée avant de poser l'appareil.

ÉBRANCHAGE D'UN ARBRE (ÉLAGAGE)

AVERTISSEMENT :

Évitez les effets de recul. Un effet de recul peut entraîner des blessures graves voire mortelles.

Voir EFFET DE REcul, pour savoir comment éviter ce risque.

AVERTISSEMENT : N'utilisez pas l'élagueuse à rallonge :

- Sur un arbre
- Sur une échelle ou toute autre surface instable
- Dans une position délicate

Vous pourriez perdre le contrôle de l'élagueuse à rallonge et vous risqueriez de graves blessures.

AVERTISSEMENT :

Ne tendez pas la poignée de l'élagueuse à rallonge au-dessus de la hauteur de vos épaules.

ATTENTION: Demandez l'aide d'un professionnel si vous êtes confronté à une situation qui dépasse vos capacités.

L'ébranchage d'un arbre consiste à couper des branches maîtresses sur un arbre vivant. Vérifiez que vos appuis sont fermes. Écartez les pieds. Répartissez votre poids de manière égale sur vos deux pieds. Suivez les directives ci-dessous pour ébrancher un arbre.

Effectuez la première coupe à 15 cm du tronc de l'arbre sur la face inférieure de la branche maîtresse. Utilisez le dessus du guide-chaîne pour effectuer cette coupe. Coupez 1/3 du diamètre de la branche. (Voir fig. 23)

Déplacez-vous 10 cm plus loin sur la branche. Effectuez une deuxième coupe au-dessus de la branche. Continuez à couper jusqu'à ce que la branche maîtresse soit sciée.

Effectuez la troisième coupe le plus près possible de la souche de la branche sur la face inférieure. Utilisez le dessus du guide-chaîne pour effectuer cette coupe. Coupez 1/3 du diamètre de la souche.

Effectuer la quatrième coupe juste au-dessus de la troisième. Coupez en descendant pour rencontrer la troisième coupe. Ceci va débarrasser le tronc de la souche de la branche.

VI. NETTOYAGE ET ENTRETIEN

REMARQUE : Voici les instructions d'entretien de votre élagueuse à rallonge. Toute procédure d'entretien non mentionnée ci-dessous devra être effectuée par un centre d'entretien agréé.

NETTOYAGE DU CORPS DE LA SCIE

Pour nettoyer le corps de l'élagueuse à rallonge :
Utilisez un chiffon doux humecté d'un mélange d'eau et de savon doux.
Essuyez le corps de l'élagueuse avec un chiffon doux.

AVERTISSEMENT :
Débranchez l'élagueuse à rallonge du secteur avant de procéder à l'entretien.

AVERTISSEMENT :
Les tranchants de la chaîne sont coupants.
Portez des gants de protection lorsque vous manipulez la chaîne.

AVERTISSEMENT :
N'immergez pas l'élagueuse à rallonge dans un liquide quelconque.
N'utilisez pas de produit contenant de l'ammoniac, du chlore ou des abrasifs.
N'utilisez pas de solvants de nettoyage chlorés, de tétrachlorure de carbone, de kérosène ni d'essence.
Gardez le corps de l'élagueuse à rallonge propre.

ENTREPOSAGE

Si vous devez entreposer l'élagueuse à rallonge pendant plus de 30 jours, procédez comme suit.

Démontez et nettoyez le guide-chaîne et la chaîne.

Nettoyez le guide-chaîne et la chaîne en les trempant dans un mélange d'eau et de savon doux.

Séchez le guide-chaîne et la chaîne.

Placez la chaîne dans un récipient rempli d'huile. Ceci empêchera la rouille.

Appliquez une mince couche d'huile sur la surface du guide-chaîne.

Essuyez l'extérieur du corps de l'élagueuse sur rallonge. Pour ce faire, utilisez un chiffon doux humecté d'un mélange d'eau et de savon doux.

Entreposer l'élagueuse à rallonge :

- Dans un endroit en hauteur ou verrouillé, hors de portée des enfants
- Dans un endroit sec
- En plaçant le fourreau sur le guide-chaîne